

MINIMAL

VITRINA CON ESTANTE REFRIGERADO

- + 40% CAPACIDAD DE EXPOSICIÓN
- + ESTANTE REFRIGERADO
- + CLASE 3M2 (-1...+7 °C)
- + ENCIMERA DE EXPOSICIÓN REGULABLE EN ALTURA

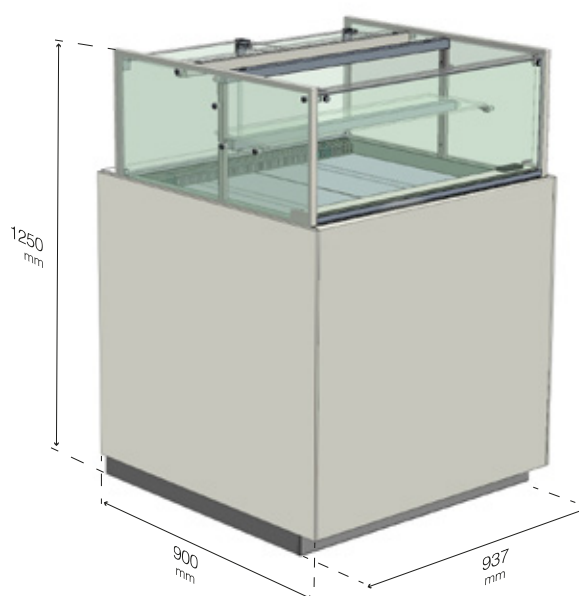

saber más



MINIMAL

vitrina con estante refrigerado

Secciones & Planta

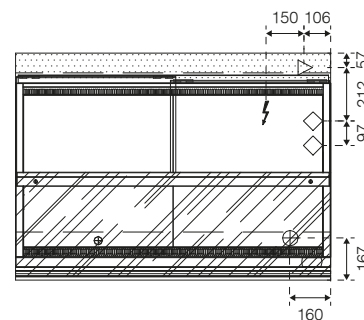
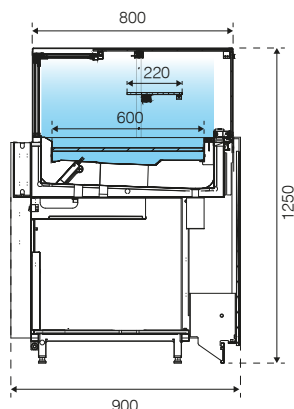

Ventajas principales

Exposición elegante y atractiva, adecuada para pasteles, bebidas, sándwiches, postres y chocolates.

Versión de estantería totalmente refrigerada (3M2), +40% de capacidad de exposición.

Tapa de expositor de altura regulable para adaptar la vitrina a productos de diferentes alturas.

Puertas correderas de acceso al expositor.

Illuminación LED que realza los colores naturales de los alimentos.

Componentes internos fáciles de extraer y limpiar.

Características técnicas

Refrigeración	Ventilada
Clase climática	3M2
Refrigerante	R290
Descongelación	Automática
Alimentación eléctrica	230V / 50Hz
Iluminación	LED
Sistema	Plug-in / Remota

Dimensiones (mm)

Longitud	937
Anchura	900
Altura	1250

Construcción

Estructura	Acero
Interior	Pintado
Décor	Pintado u otro bajo pedido
Vidrio	Templado doble (laterales extremos) y pirolítico (frontal)

Opcional

- Encimeras de servicio de piedra natural o Corian®.
- Encimera de exposición acero inoxidable, Corian® o pintada.
- Aislamiento térmico de corcho natural CORK CORE®.
- Sistema de control remoto J-SMART.

Principales áreas de negocio

Cafeterías Pastelerías Panaderías Restaurantes de Comida Rápida Chocolaterías

Notas

Este producto es una solución customizada, todas las características y especificaciones requieren confirmación.
Do not install refrigerated models in environments at temperatures above 25 °C and relative humidity over 60%, unless specified.
Position equipment away from heat sources such as radiators, heaters, AC units, etc... And never to direct sunlight.



www.jordao.com

JORDAO