

FUTURO 2 DT

EXPOSITOR DUPLA TEMPERATURA
COM SISTEMA DE REAPROVEITAMENTO
DE CALOR

- + 2 EM 1, FRIO E QUENTE LADO A LADO
- + IMPULSIONA AS VENDAS CRUZADAS E POR IMPULSO
- + REFRIGERANTE R744 NÃO INFLAMÁVEL
- + MUITO BAIXO CONSUMO DE ENERGIA



saber mais



FUTURO 2 DT

expositor dupla temperatura com sistema de reaproveitamento de calor



Cortes & Planta

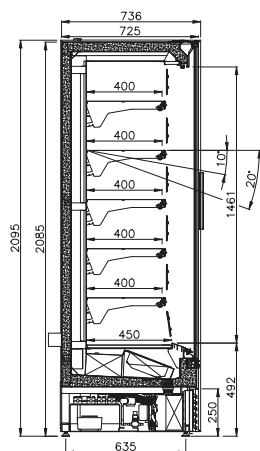

Secção refrigerada
-1...+5 °C (3M1)

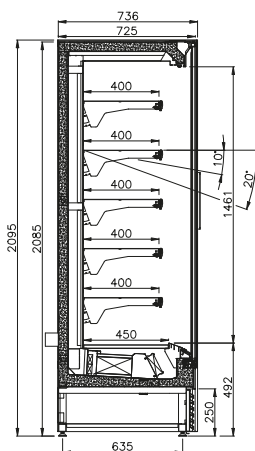

Secção aquecida
+60...+65 °C

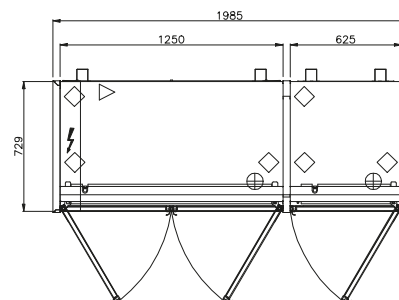

Características & benefícios-chave

Oportunidade de num único equipamento fazer a promoção e venda de alimentos frios e quentes com 6 níveis de exposição refrigerados + 6 níveis aquecidos.

Expositor dupla temperatura com sistema de reaproveitamento do calor gerado pela unidade de condensação (secção refrigerada) para aquecimento da secção aquecida.

Alimentos quentes até +55 °C a custo zero (0€) e sistema auxiliar de aquecimento por resistências para temperaturas +60... +65 °C.

Perfeita visibilidade dos produtos com portas frontais *Full Vision* com autofecho.

Laterais com espelho interior para maior destaque dos produtos.

Componentes internos fáceis de remover e de limpar. Instalação e manutenção rápida e fácil.

Utiliza o fluido natural R744 (GWP=1), mais limpo e mais seguro, não inflamável e sem risco de aumento da pressão.

Equipamento plug-in pronto a funcionar.

Especificações técnicas

Sistema de refrigeração	Ventilado
Classe Climática	3M1
Gás refrigerante	R744
Descongelação	Automática
Sistema de aquecimento	Ventilado (+60... +65 °C)
Alimentação elétrica	230V / 50Hz
Iluminação	LED / HOT LED
Unidade	Integrada (plug-in)

Especificações dos materiais

Plataforma	Aço
Interior	Pintado / Aço Inox
Exterior	Pintado

Principais áreas de negócio

Take-away Lojas de Conveniência Restauração Supermercados

Dimensões (mm)

Comprimento	1985
Largura	736
Altura	2095

Opcionais

Laterais panorâmicos em vidro duplo ou pintados (secção refrigerada)

Sistema de iluminação inteligente que reduz a luminosidade na ausência de clientes. Quando se aproximam, a iluminação retoma a sua intensidade ideal criando um efeito UAU que capta a atenção.

Displays LED incorporados nas prateleiras para informação de preços ou mensagem promocionais.

Isolamento térmico em cortiça natural CorkCore®

Kit de rodízios.

Notas

Posicione o equipamento longe de fontes de calor tais como radiadores, aquecedores, ar condicionado... E nunca em luz solar direta.