

DAISY TWIN

SEMI-VERTICALES DOBLES

- + 2 EXPOSITORES EN UN SOLO
- + ROI, MENOR CAPEX / INVERSIÓN
- + LISTO PARA INSTALAR
- + MANTENIMIENTO SIMPLIFICADO
- + MENOR CONSUMO DE ENERGÍA

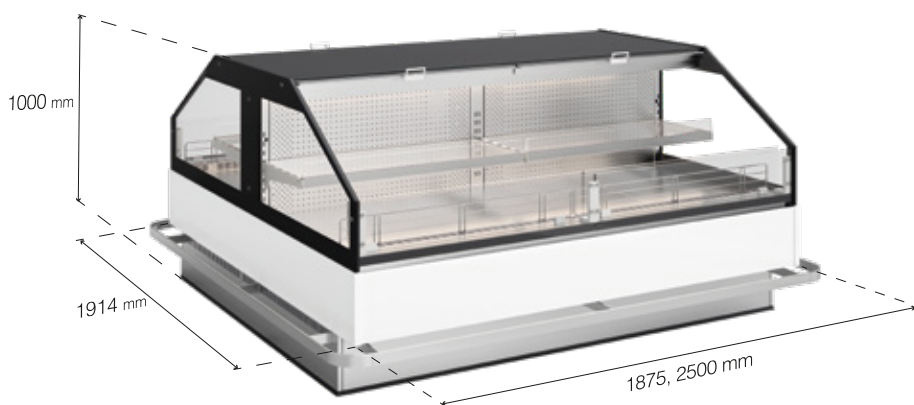

saber más

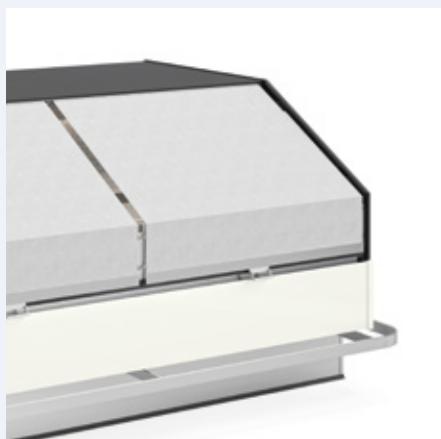

DAISY TWIN

semi-verticales dobles

Secciones & Planta

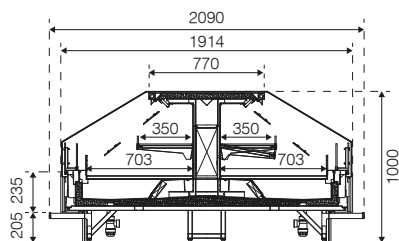

SM DS2 TWIN
refrigerado

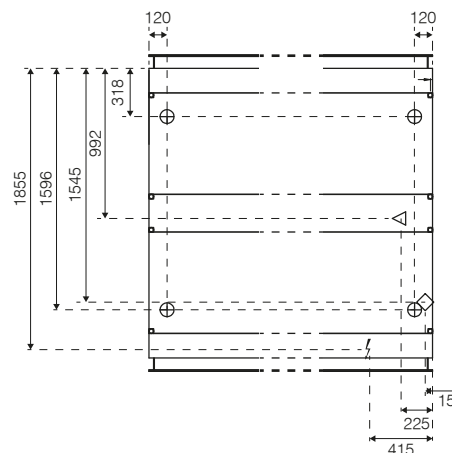

Ventajas principales

Solución 360°, dos expositores refrigerados grab and go en uno.
Mayor rentabilidad del espacio comercial con una inversión reducida.

Eficiente sistema de refrigeración ventilado con un solo canal de suministro y evaporador compartido.

Estructura de doble cubeta.

Laterales de doble acristalamiento y cortina nocturna con enrollado automático para un mayor ahorro energético.

Robusta construcción en acero inoxidable.

Componentes internos fáciles de extraer y limpiar.

Características técnicas

Refrigeración	Ventilada
Clase climática	3M1
Refrigerante	R452A R449A R448A R744 (CO ₂)
Alimentación eléctrica	230V / 50Hz
Iluminación	LED
Sistema	Remoto

Construcción

Estructura	Acero inoxidable
Interior	Acero inoxidable
Décor	Pintado u otro bajo pedido
Vidrio	Doble acristalamiento (laterales)

Dimensiones* (mm)

Longitud	1875 2500
Anchura	2090
Altura	1000

Energía

Clasificación energética



Opcional

- Puertas frontales de vidrio.
- Manillas con acabado Nanocoat®.
- Aislamiento térmico de corcho natural CORK CORE®.
- Sistema de control remoto J-SMART.

Principales áreas de negocio

Carnicería Charcutería Supermercados Takeaway

Notas

No instale los modelos refrigerados en entornos con temperaturas superiores a 25 °C y humedad relativa superior al 60%, salvo que se indique lo contrario.
Coloque el equipo lejos de fuentes de calor como radiadores, calefactores, aire acondicionado... Y nunca bajo la luz directa del sol.



www.jordao.com

JORDAO

FUTURO 2 TWIN

SEMI-VERTICALES DOBLES

- + 2 EXPOSITORES EN UN SOLO
- + ROI, MENOR CAPEX / INVERSIÓN
- + LISTO PARA INSTALAR
- + MANTENIMIENTO SIMPLIFICADO
- + MENOR CONSUMO DE ENERGÍA

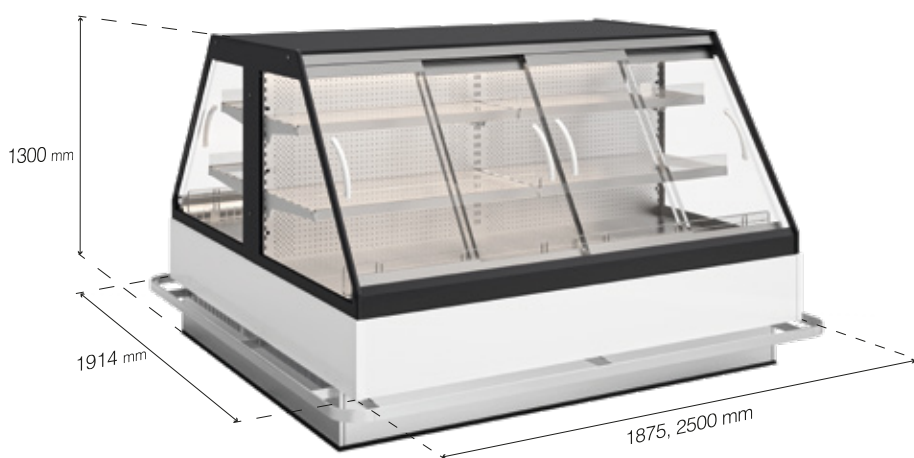

saber más



FUTURO 2 TWIN

semi-verticales dobles

Secciones & Planta

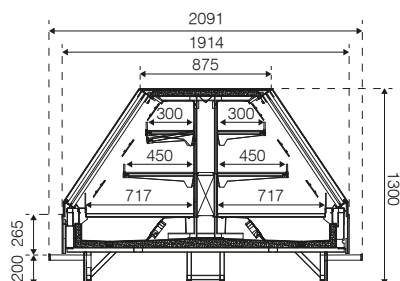

SM HF2 CP H13 TWIN
refrigerado
con puertas

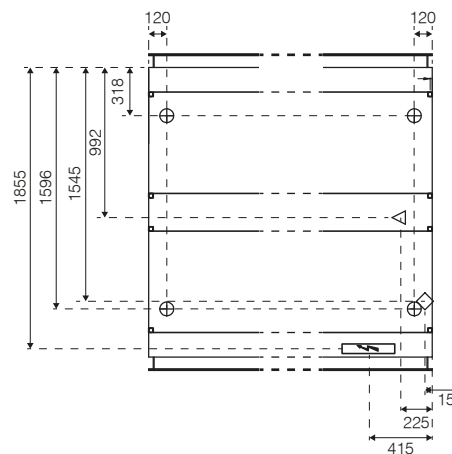

Ventajas principales

Solución 360°, dos expositores refrigerados grab and go en uno.
Mayor rentabilidad del espacio comercial con una inversión reducida.

Eficiente sistema de refrigeración ventilado con un solo canal de suministro y evaporador compartido.

Estructura de doble cubeta.

Laterales de doble acristalamiento y puertas frontales de vidrio para un mayor ahorro energético.

Robusta construcción en acero inoxidable.

Componentes internos fáciles de extraer y limpiar.

Características técnicas

Refrigeración	Ventilada
Clase climática	3M1
Refrigerante	R452A R449A R448A R744 (CO ₂)
Alimentación eléctrica	230V / 50Hz
Iluminación	LED
Sistema	Remoto

Construcción

Estructura	Acero inoxidable
Interior	Acero inoxidable
Décor	Pintado u otro bajo pedido
Vidrio	Doble acristalamiento (laterales)

Dimensiones* (mm)

Longitud	1875 2500
Anchura	2090
Altura	1000

Energía

Clasificación energética



Opcional

Cortina nocturna con enrollado automático.

Estantes de acero inoxidable o cristal.

Manillas con acabado Nanocoat®.

Aislamiento térmico de corcho natural CORK CORE®.

Sistema de control remoto J-SMART.

Principales áreas de negocio

Carnicería Charcutería Supermercados Takeaway

Notas

No instale los modelos refrigerados en entornos con temperaturas superiores a 25 °C y humedad relativa superior al 60%, salvo que se indique lo contrario.
Coloque el equipo lejos de fuentes de calor como radiadores, calefactores, aire acondicionado... Y nunca bajo la luz directa del sol.



www.jordao.com

JORDAO